

Как выбрать инструментальный блок

1 Определите типоразмер модульного соединения

- На соответствующей странице выберите нужный размер соединения

2 Выберите тип инструментального блока

- Используйте обзорную таблицу для выбора блока в соответствии с применяемым оборудованием.

3 Выберите модульную SL или цельную инструментальную оснастку

4 В случае необходимости выберите удлинитель

Обозначения ссылок на страницы:



Расшифровка параметров ISO
13399



Информация о типе подвода
СОЖ

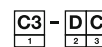

Система обозначения

Адаптированные инструментальные блоки

Эти инструментальные блоки для невращающегося и вращающегося инструмента адаптированы под определенный тип револьверной головки.

Инструментальные блоки быстросменной системы Coromant Capto® обеспечивают непревзойденную эффективность обработки, оптимизируя загрузку оборудования за счет сокращения времени наладки инструмента и времени обработки.



Каталоги инструментальных блоков для различных типов станков доступны на нашем веб-сайте

<http://www.sandvik.coromant.com/en-gb/products/machine-adapted-clamping-units/pages/default.aspx>



Ассортимент

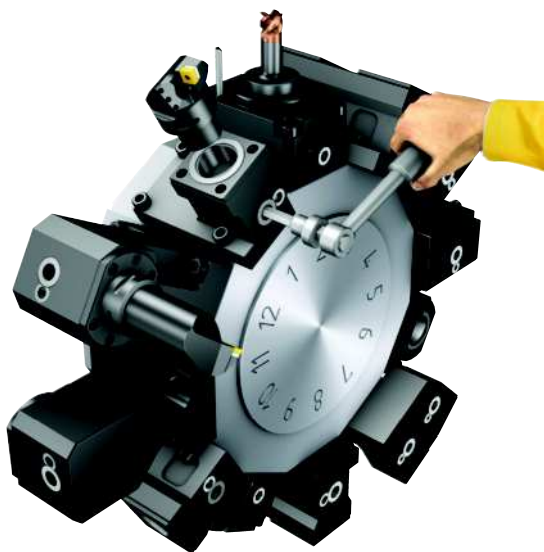

Эти инструментальные блоки для невращающегося и вращающегося инструмента адаптированы под определенный тип револьверной головки.

Токарные центры с возможностью фрезерования

Станок	Модель	Интерфейс
Doosan	Puma TT1500, 1800 MS/SY Puma 230-280 M/M/S, Puma 1500-2500 M/M/S, Puma TLO2000, 2500M, Lynx 300 M	BT55A
Doosan	Puma 2100, 2600, 3100 M/M/S/Y/SY, TT2000, 2500 MS/SY, MX2000, 2500, 2600 T/ST/SY, 300 M/M/S	BT65A
Doosan	Puma 400, 480M/LM V550 M, VT750 M, M-2SP	BT75A
Doosan	Puma 600/700/800 LM VT900 M	BT85A
Gildemeister	CTX Beta 4A, 4A TC, V6, CTX Gamma V10 (Trifix®)	GM40V
Hwacheon	Cutex-160 MC/SMC	BT55A
Hwacheon	Hi-Tech 200 MC, Hi-Tech 200 MC, Hi-Tech 450, T2	BT65A
Hwacheon	Hi-Tech 550 MC, VT 550 MC	BT75A
Hwacheon	Hi-Tech 850 MC/YMC, VT 1150 MC	BT85A
Hyundai Wia	L230 LMSA	BT55A
Hyundai Wia	L300 M/M/S, L2100 SY, LM2000, 2500, SKT250, 300 M/M/S, SKT200, 250 TT M/M/S/SY	BT65A
Hyundai Wia	L400 MA/MC/LMC, LV800RM / SKT-V80RM, SKT400M	BT75A
Hyundai Wia	L600, 700 M/LM, SKT600, 700 LM	BT85A
Mazak	QTN200, 250M, MS, MSY	MZ40V
Mazak	Hyper Quadrex 200MSY, MuilotiPlex 6200, 6250Y	MZ40X
Mazak	QTN 300, 350, 400, 450M, MY, Hyper Quadrex 450M, STN 500, 550M, MTN 900M	MZ50V
Mazak	QTN 200M, 250M	MZ68A
Mazak	QTS 200M, 250M	MZ68B
Mazak	QTS 300M, 350M	MZ80A
Mazak	Cybertech Turn 4500/5500M, MT, MTN1600	MZ-F
Mori Seiki	DuraTurn 2050, 2550 MC, NL 1500, 2000 (20stn), NT 1000, 3100, 3150, 3200, NTX 1000, 2000, NZ/NZX 1500, 2000	MS40A
Mori Seiki	NL, NLX 1500-3000 MC/ Y/ SMC/ CY and NZL 2500	MS60A
Mori Seiki	NZX 4000	MS75A
Mori Seiki	NZX 6000	MS110A
Nakamura	WT-150, 250 II, Super NTJ, NTM3, NTJX, SC-200, 250, TW-10, 20 (16stn)	NA55A
Nakamura	WT-300, Super NTX, TW-20 (12stn), SC-300	NA65A
Nakamura	TW-30, SC-450, STW-40	NA75A
Okuma	LT 2000 EX, M, MY (16 stn)	OK55A
Okuma	LB2000, 2500, 3000 EX	OK60A
Okuma	LB4000 EX	OK60B
Okuma	LT3000 EX, M, MY	OK60C

Токарные центры без возможности фрезерования

Станок	Модель	Интерфейс
Doosan	Puma 2100, 2600, 3100	DO-A
Doosan	Puma 400A, 400B, 400LA, 400LB	DO-B
Doosan	Puma 480, 480L, 600, 600L, 700, 700L, 800, 800L	DO-C
Mazak	QTS 200	MZ-A
Mazak	QTN 150, 200, 250, 300, 350, Quick Turn 18 (8 STN), QTS 300, 350	MZ-B
Mazak	QTN 400, 450, Megatum Nexus 900	MZ-C
Mazak	Slant Turn 50, STN 500, 550 (metric)	MZ-D
Mazak	Slant Turn 60, 80, STN600, (STN800)	MZ-E
Mazak	Cybertech Turn 4500/5500M, MT, MTN1600	MZ-F
Mazak	Slant Turn 50, STN 500, 550 (inch)	MZ-G
Mazak	Slant Turn 60, 80, STN600, (STN800) inch	MZ-H
Mori Seiki	DuraTurn 2030, 2050, 2550, NLX 2500, (CMZ TC 15 - 35, TL 20, 25)	MS-A
Mori Seiki	SL400, SL403, SL45	MS-B
Mori Seiki	SL65, SL600, SL603, SL75	MS-C
Murata	MW120	MA-A
Murata	MW200	MA-B
Okuma	SpaceTurn LB2000	OK-A
Okuma	LB/LU2500, 3000, 4000 EX, LU25, Captain L470, LB15, LB400, Genos L400	OK-B
Okuma	LU35, LB35	OK-E
Okuma	LU45, LB45	OK-F

Как выбрать инструментальный блок

Наладка для внутренней обработки

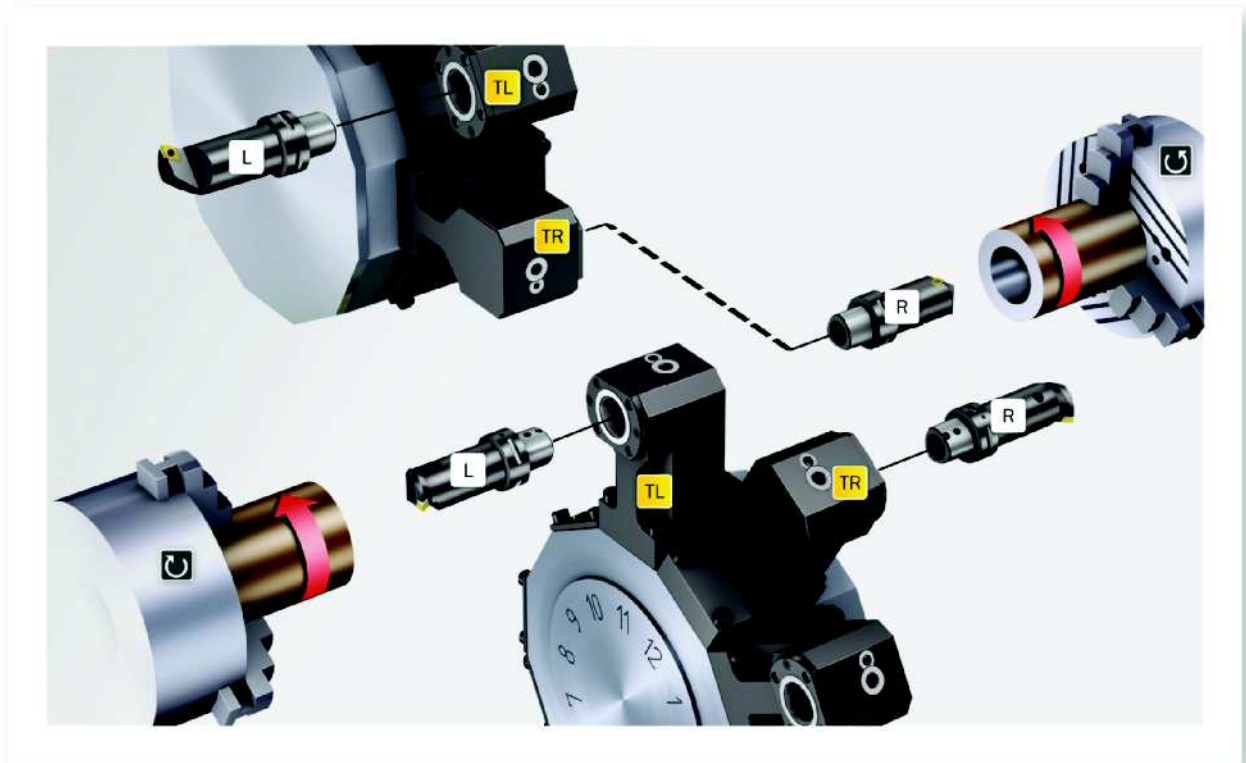

Наладка для наружной обработки

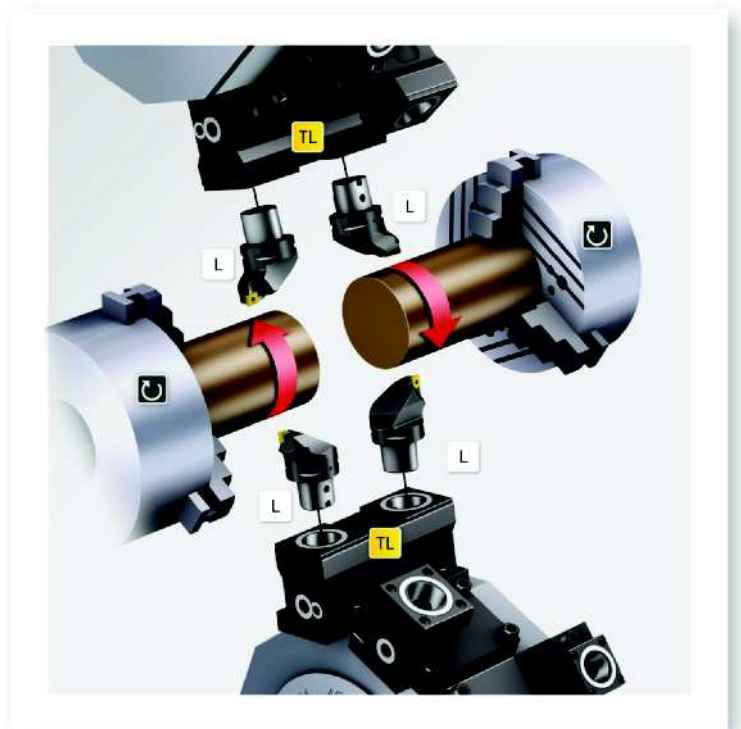



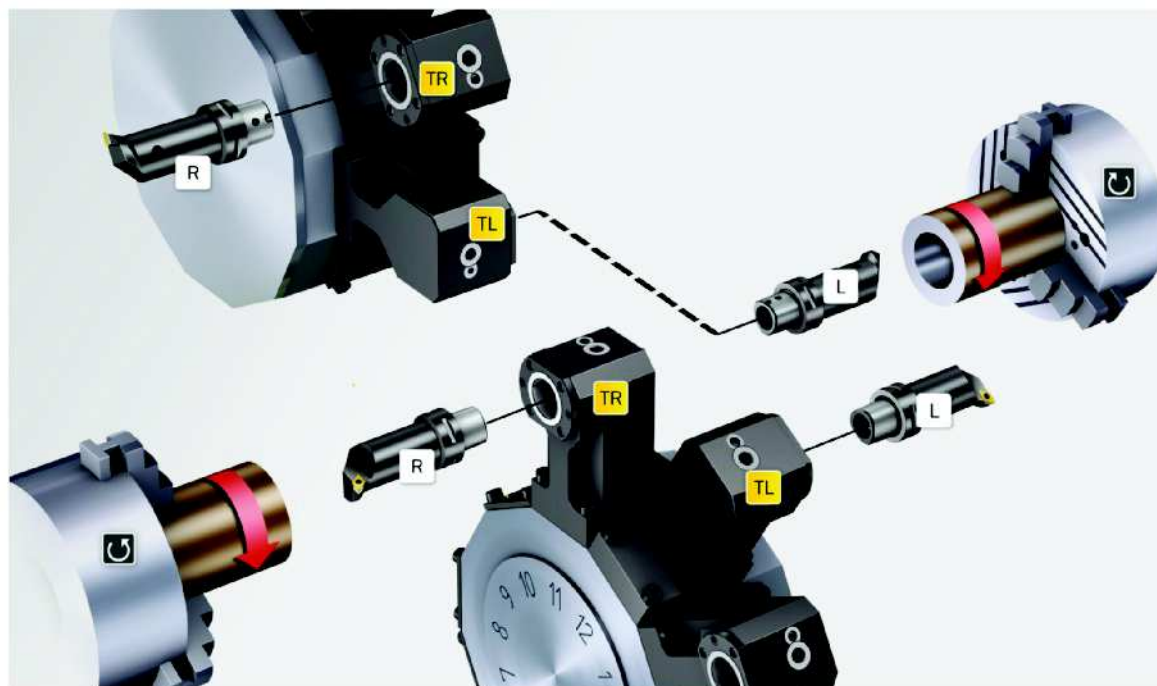

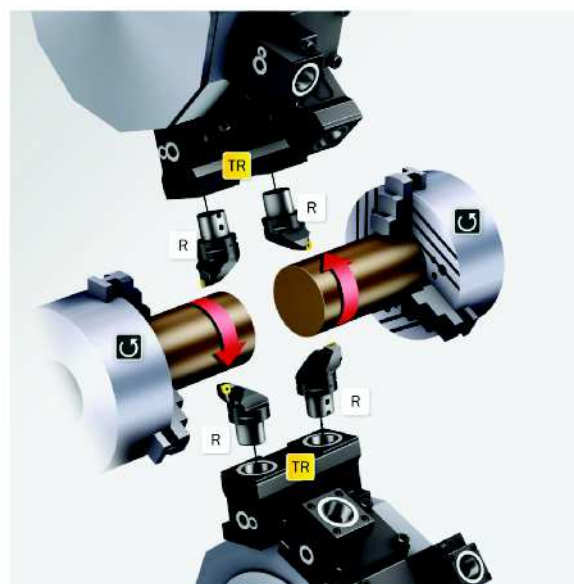

**Наладка для
внутренней
обработки**



**Наладка для
наружной
обработки**



-  Инструмент правого исполнения
-  Инструмент левого исполнения
-  Инструментальный блок правого исполнения
-  Инструментальный блок левого исполнения
-  Вращение шпинделя по часовой стрелке (M04)
-  Вращение шпинделя против часовой стрелки (M03)

Выбор инструментальных блоков CBI для станков Mazak моделей
MZ68A, MZ68B, MZ80A и MZ50V

CBI	Интерфейс револьверной головки MZ50V				
	Модель станка				
Код заказа	Quick Turn Nexus (-II), 300, 350, 400, 450 M, MY	Hyper Quadrex 450 M	Slant Turn Nexus 500, 500 M	Mega Turn Nexus 900 M	
C6-TR/LE-MZ50V	x	x	x	x	
C6-TR/LI-MZ50V	x	x	x	x	
C5-DNE-MZ50V-E	x	x	x	x	
C5-DNE-MZ50V-I	x	x	x	x	
C5-DNI-MZ50V-E	x	x	x	x	
C5-DNI-MZ50V-I	x	x	x	x	

CBI	Mazak slant turn 50 и slant turn 60			
	Модель станка			
Код заказа	Slant turn 50, 450 метрич.	Slant turn 60, 80 метрич.	Slant turn 50, 450 дюйм	Slant turn 60 дюйм
SBB-60-MZ-ST50	x			
SBB-60-MZ-ST60		x		
A-SBB-25-MZ-ST50			x	
A-SBB-25-MZ-ST60				x

Выбор инструментальных блоков CBI для станков Mori Seiki моделей MS 40A, MS 60A, MS 75A и MS 110A

CBI	Интерфейс револьверной головки MS40A				
	Модель станка				
Код заказа	DuraTurn 2050, 2550 MC	NL 1500, 2000 (20 stn.)	NT 1000, NTX 1000, 2000	NT 3100, 3150, 3200	NZ, NZX 1500, 2000
C4-TR/LE-MS40A	x	x	x	x	x
C4-TR/LE-MS40A-DT		x	x	x	x
C4-TR/LE-MS40A-YT		x			x
C4-TR/LI-MS40A	x	x	x	x	x
C4-TR/LI-MS40A-DT		x		x	x
C4-TR/LI-MS40A-SS			x		
C4-TR/LI-MS40A-YT		x			x
C3-DNE-MS40A-I	x	x	x	x	x
C4-DNE-MS40A-E	x	x	x	x	x
C4-DNI-MS40A-E	x	x	x	x	x
C4-DNI-MS40A-I	x	x	x	x	x
APB-TNE-MS40A-25	x	x	x	x	x

CBI	Интерфейс револьверной головки MS60A			
	Модель станка			
Код заказа	NL, NLX 1500-3000 (10/12 stn.) (MC/ Y/ SMC/ SY)	NT 4200, 4250 (12 stn.)	NT 4300, 5400 (10 stn.)	NZL 2500
C4-TR/LE-MS60A	x	x	x	x
C5-TR/LE-MS60A	x	x	x	x
C4-TR/LE-MS60A-DT	x	x	x	
C5-TR/LE-MS60A-DT	x	x	x	
C4-TR/LE-MS60A-YT	x			x
C4-TR/LI-MS60A	x			x
C5-TR/LI-MS60A	x			x
C5-TR/LI-MS60A-DT	x			
C4-TR/LI-MS60A-SS	x			x
C5-TR/LI-MS60A-SS	x			x
C4-TR/LI-MS60A-XT	x			x
C4-DNE-MS60A-E	x	x	x	x
C4-DNE-MS60A-I	x	x	x	x
C5-DNE-MS60A-E	x	x	x	x
C4-DNI-MS60A-E	x	x	x	x
C4-DNI-MS60A-I	x	x	x	x
C5-DNI-MS60A-E	x	x	x	x
C5-DNI-MS60A-I	x	x	x	x
APB-TNE-MS60A-25	x	x	x	x

CBI	Интерфейс револьверной головки MS75A			
	Модель станка			
Код заказа	NZX 4000			
C6-TR/LE-MS75A	x			
C6-TR/LI-MS75A	x			
C5-DNE-MS75A-E	x			
C5-DNE-MS75A-I	x			
C5-DNI-MS75A-E	x			

CBI	Интерфейс револьверной головки MS110A			
	Модель станка			
Код заказа	NZX 6000			
C6-TR/LE-MS110A	x			
C6-TR/LI-MS110A	x			
C6-DNE-MS110A-E	x			
C6-DNE-MS110A-I	x			
C6-DNI-MS110A-E	x			
C6-DNI-MS110A-I	x			

Выбор инструментальных блоков ВМТ для станков разных моделей

СБИ	BMT65				
	Doosan Puma 2100, 2600, 3100 M/MS/Y/ SY 12ST BMT65	Doosan Puma 2100, 2600 M/MS/Y/SY 24ST BMT65	Doosan Puma TT2000, 2500 MS/SY	Doosan Puma MX2000, 2500, 2600 T/ST/SY	Doosan Puma 300 M/MS
Код заказа					
C4-TR/LE-BT65A	x	x			x
C4-TR/LE-BT65A-DT	x	x	x	x	x
C4-TR/LE-BT65A-TT		x			
C4-TR/LE-BT65A-YT	x	x	x		
C4-TR/LI-BT65A	x	x			
C4-TR/LI-BT65A-SS	x	x			
C4-DNE-BT65A-E	x	x	x	x	x
C4-DNE-BT65A-I	x	x	x	x	x
C4-DNI-BT65A-E	x	x	x	x	
C4-DNI-BT65A-I	x	x	x	x	
APB-TNE-BT65A-25	x	x	x	x	x

СБИ	BMT75				
	Doosan Puma 400, 480 M/LM	Doosan Puma V550 M	Doosan Puma VT750 M, M-2SP		
Код заказа					
C5-TR/LE-BT75A	x	x	x		
C5-TR/LI-BT75A	x	x			
C5-DNE-BT75A-E	x	x	x		
C5-DNE-BT75A-I	x	x	x		
C5-DNI-BT75A-E	x	x			
C5-DNI-BT75A-I	x	x			

СБИ	BMT85				
	Doosan Puma 600, 700, 800 M	Doosan Puma VT900 M			
Код заказа					
C6-TR/LE-BT85A	x	x			
C6-TR/LI-BT85A	x	x			
C6-DNE-BT85A-E	x	x			
C6-DNE-BT85A-I	x	x			
C6-DNI-BT85A-E	x	x			
C6-DNI-BT85A-I	x	x			

Выбор инструментальных блоков ВМТ для станков разных моделей

Код заказа	BMT65			
	Hwacheon Cutex 240 MC/ SMC	Hwacheon Hi-Tech 200 MC	Hwacheon Hi-Tech 450 MC/SMC/YMC/YSMC	Hwacheon T2 MC/SMC/YMC/YSMC
C4-TR/LE-BT65A	x	x	x	x
C4-TR/LE-BT65A-DT	x			x
C4-TR/LE-BT65A-TT				
C4-TR/LE-BT65A-YT			x	x
C4-TR/LI-BT65A	x		x	x
C4-TR/LI-BT65A-SS	x		x	x
C4-DNE-BT65A-E	x	x	x	x
C4-DNE-BT65A-I	x	x	x	x
C4-DNI-BT65A-E				
C4-DNI-BT65A-I				
APB-TNE-BT65A-25	x	x	x	x

Код заказа	BMT75		
	Hwacheon Hi-Tech 550 MC	Hwacheon VT 550 MC	
C5-TR/LE-BT75A	x		
C5-TR/LI-BT75A	x		
C5-DNE-BT75A-E	x	x	
C5-DNE-BT75A-I	x	x	
C5-DNI-BT75A-E	x		
C5-DNI-BT75A-I	x		

Код заказа	BMT85		
	Hwacheon Hi-Tech 850 MC/ YMC	Hwacheon VT 1150 MC	
C6-TR/LE-BT85A			
C6-TR/LI-BT85A			
C6-DNE-BT85A-E	x	x	
C6-DNE-BT85A-I	x	x	
C6-DNI-BT85A-E	x		
C6-DNI-BT85A-I	x		

Выбор инструментальных блоков ВМТ для станков разных моделей

СБИ	ВМТ65				
	Hyundai Wia L300 M/MS	Hyundai Wi L2100 SY	Hyundai Wia LM2000, 2500 TTM/TTMS/TTSY	Hyundai Wia SKT250, 300 M/MS	Hyundai Wia SKT200, 250 TTM/MS/SY
Код заказа					
C4-TR/LE-BT65A	x	x	x	x	x
C4-TR/LE-BT65A-DT	x		x	x	x
C4-TR/LE-BT65A-TT					
C4-TR/LE-BT65A-YT		x	x		x
C4-TR/LI-BT65A	x		x	x	x
C4-TR/LI-BT65A-SS			x		x
C4-DNE-BT65A-E	x	x	x	x	x
C4-DNE-BT65A-I	x	x	x	x	x
C4-DNI-BT65A-E	x		x	x	x
C4-DNI-BT65A-I	x		x	x	x
APB-TNE-BT65A-25	x	x	x	x	x

СБИ	ВМТ75		
	Hyundai Wia L400 MA/MC/LMC	Hyundai Wia LV800RM / SKT-V80RM	Hyundai Wia SKT400M
Код заказа			
C5-TR/LE-BT75A			
C5-TR/LI-BT75A		x	
C5-DNE-BT75A-E	x	x	x
C5-DNE-BT75A-I	x	x	x
C5-DNI-BT75A-E		x	
C5-DNI-BT75A-I		x	

СБИ	ВМТ85	
	Hyundai Wia L600, 700 M/LM	Hyundai Wia SKT600, 700 LM
Код заказа		
C6-TR/LE-BT85A		
C6-TR/LI-BT85A		
C6-DNE-BT85A-E	x	x
C6-DNE-BT85A-I	x	x
C6-DNI-BT85A-E	x	x
C6-DNI-BT85A-I	x	x

Выбор инструментальных блоков CBI для станков Nakamura-Tome NA55A и NA65A

CBI	Nakamura Tome NA55A				
	Nakamura-Tome WT-150, WT-250 II	Nakamura-Tome Super NTJ, NTM ³	Nakamura-Tome Super NTJX	Nakamura-Tome SC-200, SC-250	Nakamura-Tome TW-10, TW-20 (16 stn.)
Код заказа					
C4-TR/LE-NA55A	x	x	x	x	x
C4-TR/LE-NA55A-DT	x	x		x	
C4-TR/LI-NA55A	x	x		x	x
C3-DNE-NA55-E	x	x	x	x	x
C3-DNE-NA55-I	x	x	x	x	x
C3-DNI-NA55A-E	x	x		x	x
C3-DNI-NA55A-I	x	x		x	x

CBI	Nakamura Tome NA65A				
	Nakamura-Tome WT-300	Nakamura-Tome Super NTX	Nakamura-Tome TW-20 (12 stn.)	Nakamura-Tome SC-300	
Код заказа					
C4-TR/LE-NA65A	x	x	x	x	
C4-TR/LE-NA65A-DT	x	x		x	
C4-TR/LI-NA65A	x	x	x	x	
C4-TR/LI-NA65A-SS	x	x	x	x	
C4-DNE-NA65A-E	x	x	x	x	
C4-DNE-NA65A-I	x	x	x	x	
C4-DNI-NA65A-E	x	x	x	x	
C4-DNI-NA65A-I	x	x	x	x	

Выбор инструментальных блоков CBI для станков Okuma 55A, Okuma 60A, 60B и 60C

CBI	Okuma OK55A				
	Okuma LT 2000 EX M, MY (16 stn.)				
Код заказа					
C4-TR/LE-OK55A	x				
C4-TR/LE-OK55A-DT	x				
C4-TR/LI-OK55A	x				
C3-DNE-OK55A-E	x				
C3-DNE-OK55A-I	x				
C3-DNI-OK55A-E	x				
C3-DNI-OK55A-I	x				

CBI	Okuma OK60A				
	Okuma LB 2000 EX M/MY/MW	Okuma LB 2500 EX M	Okuma LB 3000 EX M/MY/MW/MYW	Okuma LU 3000 EX M	
Код заказа					
C4-TR/LE-OK60A	x	x	x	x	
C4-TR/LE-OK60A-DT	x		x	x	
C4-TR/LE-OK60A-YT	x		x	x	
C4-TR/LI-OK60A	x	x	x		
C4-TR/LI-OK60A-SS	x		x		
C4-DNE-OK60A-E	x	x	x		
C4-DNE-OK60A-I	x	x	x		
C4-DNI-OK60A-E	x	x	x		
C4-DNI-OK60A-I	x	x	x		
APB-TNE-OK60A-25	x	x	x		

CBI	Okuma OK60B				
	Okuma LB 4000 EX M, MY				
Код заказа					
C5-TR/LE-OK60B	x				
C5-TR/LI-OK60B	x				
C4-DNE-OK60B-E	x				
C4-DNE-OK60B-I	x				
C4-DNI-OK60B-E	x				
C4-DNI-OK60B-I	x				

CBI	Okuma OK60A/C				
	LT3000 EX M, MY				
Код заказа					
C4-TR/LE-OK60A	x				
C4-TR/LE-OK60A-DT	x				
C4-TR/LE-OK60A-YT	x				
C4-TR/LI-OK60C	x				
C4-TR/LI-OK60C-DT	x				
C4-DNE-OK60C-E	x				
C4-DNE-OK60C-I	x				
C4-DNI-OK60C-E	x				
C4-DNI-OK60C-I	x				
APB-TNE-OK60A-25	x				

VDI

Как правильно выбрать инструмент

Исполнение державки

Осевая
VDI
Лезвия

Как правильно выбрать инструмент
Правое или Левое исполнение
Инструменты и адаптеры

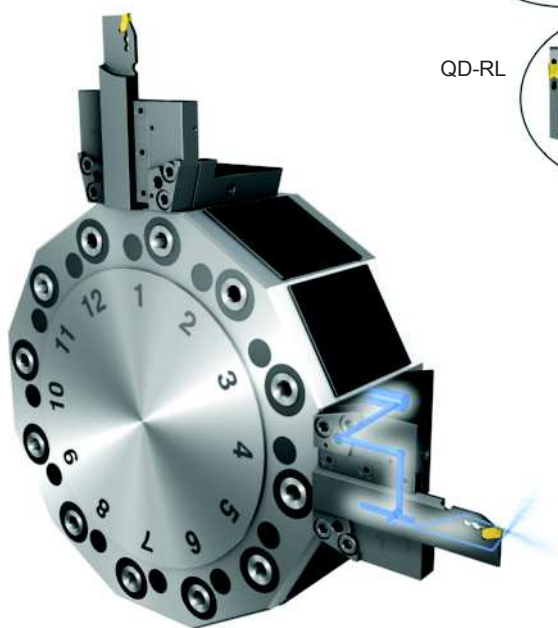
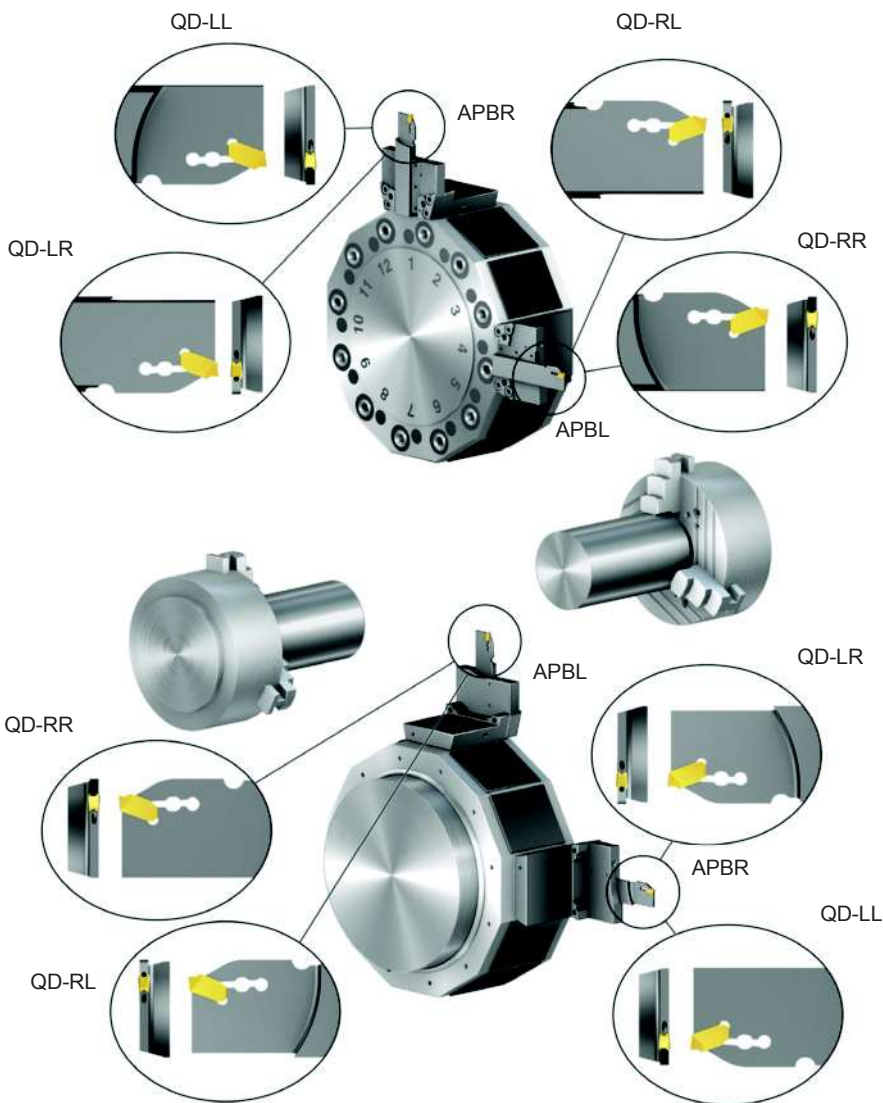

VDI

Как правильно выбрать инструмент

Исполнение державки

Осевая
VDI
Державка QS

Как правильно выбрать инструмент
Правое или Левое исполнение
Инструменты и адаптеры

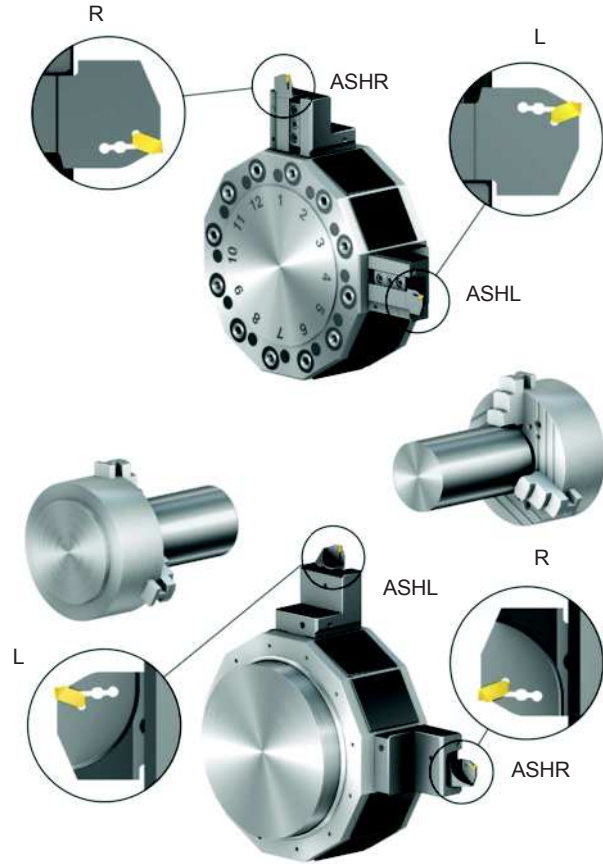
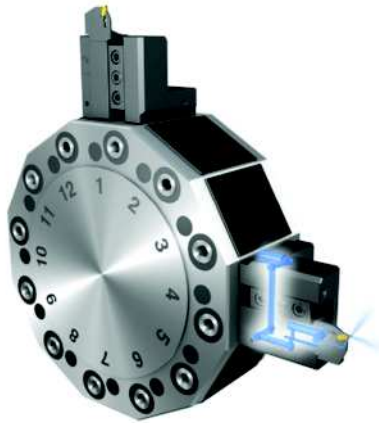

Исполнение державки

Радиальная
VDI Лезвие
Державка QS

Как правильно выбрать инструмент
Правое или Левое исполнение
Инструменты и адаптеры

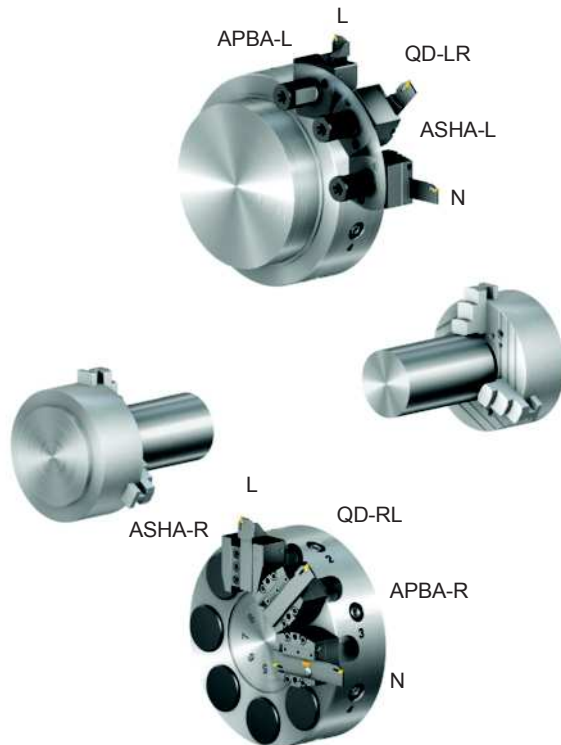
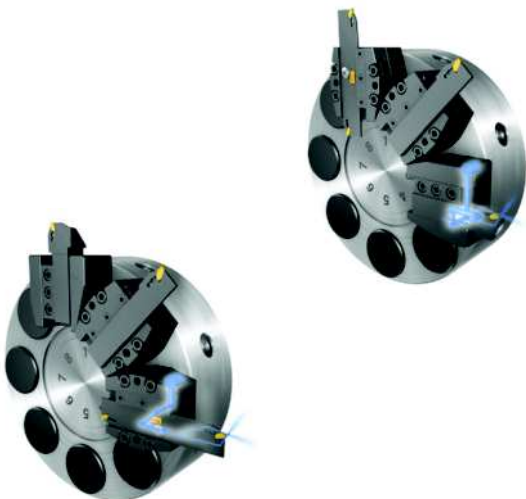

Интерфейс со стороны станка		Инструментальный блок				
						
		Coromant Capto® для точения	Прямоугольный хвостовик для точения	Цилиндрический хвостовик для растачивания	Coromant Capto® для растачивания	Лезвия
VDI	Стр.		F21			F24
BMT	Стр.	F43		F49	F47	F46
CDI 80	Стр.		F38	F41		F39
Doosan	Стр.	F52			F53	
Gildemeister	Стр.	F54			F55	
Mazak	Стр.	F58		F69	F64	F63
Mori Seiki	Стр.	F77			F81	F80
Murata	Стр.	F88			F89	
Nakamura Tome	Стр.	F90			F91	
Okuma	Стр.	F95			F100	F98
Призматический хвостовик	Стр.	F28				
Цилиндрический хвостовик	Стр.				F30	

Интерфейс со стороны станка	Инструментальный блок			
	 Призматический хвостовик	 Цилиндрический хвостовик	 Инструментальные блоки Coromant Capto® для приводного инструмента, угловые	 Инструментальные блоки Coromant Capto® для приводного инструмента, прямые
VDI	Стр.		F18	
BMT	Стр.		F51	F50
CDI 80	Стр.	F38	F41	F42
Doosan	Стр.			
Gildemeister	Стр.		F57	F56
Mazak	Стр.		F71	F70
Mori Seiki	Стр.		F87	F86
Murata	Стр.			
Nakamura Tome	Стр.		F93	F92
Okuma	Стр.		F104	F103
Призматический хвостовик	Стр.			
Цилиндрический хвостовик	Стр.			